

第30回 ルーセントカップ 東北中学校ソフトテニスインドア大会

期 日 / 令和4年1月 8日(土) 開会式 なし
9日(日) 競技開始 9時15分から
競技開始 9時15分から

会 場 / 山形県酒田市国体記念体育館
庄内町屋内第1多目的運動場、第2屋内多目的運動場(ほたるドーム)

2年ぶりに開催された大会でしたが、直前になってコロナウィルス対応により地元の学校で棄権がありました。残念でしたが、参加した学校は来年度の東北・全国大会を目指した熱戦が行われました。

男子予選リーグ

今年東北大会優勝した余目が棄権となり、そのブロックを秋田1位の大曲が1位通過、岩手1位の中野、福島1位の西郷一中順当に1位通過しました。接戦だったのは山形五と八郎潟と胆沢で直接対決の差で秋田2位の八郎潟が1位通過しました。

男子決勝トーナメント

一回戦から波乱続き、岩手1位の中野が予選リーグ2位の山形五(山形)に1-2負け、福島1位の西郷一も予選リーグ2位の八乙女(宮城)に1-2負けとなりました。決勝は山形五を破った大曲(秋田)と八乙女(宮城)のBブロック同士の対戦となり、大曲が2-1で勝ち初優勝を飾りました。

女子予選リーグ

全体では石川義塾(福島)が圧倒的な強さで1位、宮内(山形)も1雁前衛をケガで欠き2ペアのみでしたが1位通過、大館一(秋田)と大河原(宮城)は接戦でしたが大館一が1位追加、岩手1位の中野(岩手)は青森2位の東北(青森)と足達(福島)に接戦で負け東北が1位となりました。

女子決勝トーナメント

一回戦石川義塾と大河原の試合は大接戦となりました。第1試合大河原がゲームカウント2-0の3-2、2-1の3-0から落としのが痛く、1-2でした。石川義塾はその後の試合を全て2-0で勝ち2年ぶり2年連続優勝を果たしました。2位は夏の東北大会でも対戦した大館一でしたが、お互い312のオーダーで、4-0、4-1と競りまましたが完勝でした。3位には福島2位の安達中と青森2位の東北中が入りました。

男子1位 大仙市立大曲中学校(秋田県)

2位 仙台市立八乙女中学校(宮城県)

3位 山形市立第五中学校(山形県)

3位 八郎潟町立八郎潟中学校(秋田県)

女子1位 石川義塾中学校(福島県)

2位 大館市立第一中学校(秋田県)

3位 二本松市立安達中学校(福島県)

3位 東北町立東北中学校(青森県)

文責 鶴岡市立鶴岡第二中学校
大津 幸造

男子の部（予選リーグ）

Aブロック

		1	2	3	4	勝	勝	順
	学校名	岩 手	山 形	山 形	福 島	率	組 数	位
1	中野	/	③	③	③	3/3		1
2	酒田一	0	/	1	1	0/3		4
3	河北	0	②	/	1	1/3		3
4	清水	0	②	②	/	2/3		2
負組数								

Cブロック

		1	2	3	4	勝	勝	順
	学校名	福 島	山 形	岩 手	青 森	率	組 数	位
1	西郷一	/	③	②	③	3/3		1
2	鶴岡三	R	/	R	R	0/3		4
3	磐井	1	③	/	②	2/3		2
4	五所川原三	0	③	1	/	1/3		3
負組数								

Bブロック

		1	2	3	4	勝	勝	順
	学校名	秋 田	山 形	青 森	宮 城	率	組 数	位
1	大曲	/	③	③	②	3/3		1
2	余目	R	/	R	R	0/3		4
3	名川	0	③	/	1	1/3		3
4	八乙女	1	③	②	/	2/3		2
負組数								

Dブロック

		1	2	3	4	勝	勝	順
	学校名	山 形	秋 田	岩 手	宮 城	率	組 数	位
1	山形五	/	1	②	②	2/3		2
2	八郎潟	②	/	1	②	2/3		1
3	胆沢	1	②	/	1	1/3		3
4	錦ヶ丘	1	1	②	/	1/3		4
負組数								

男子決勝トーナメント

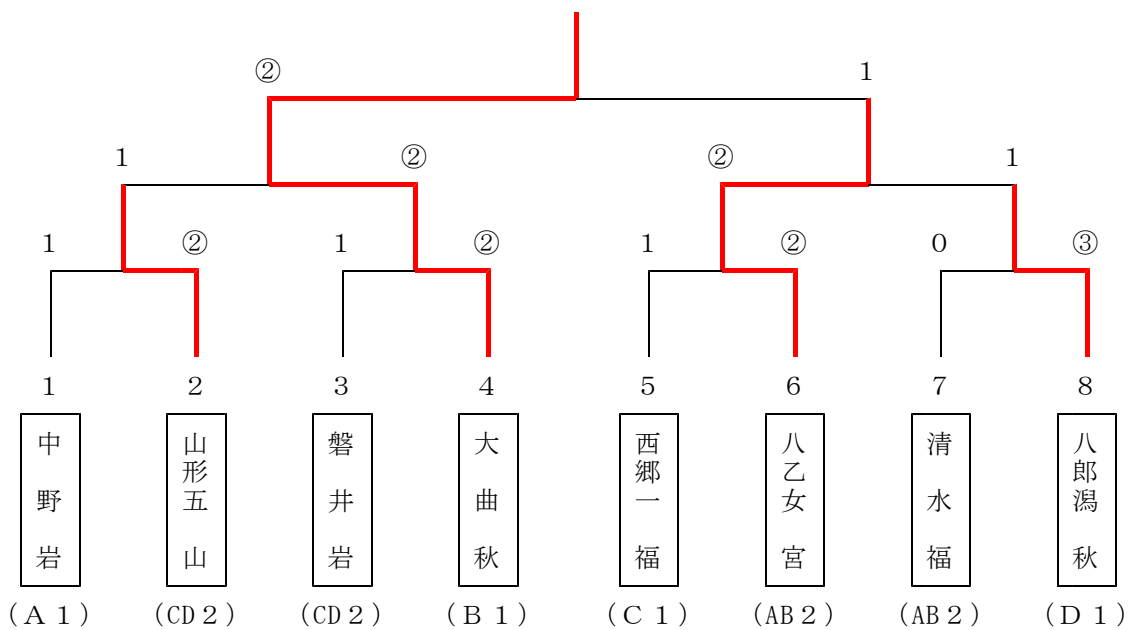

女子の部（予選リーグ）

Aブロック

		1	2	3	4	勝率	勝組数	順位
	学校名	福島	山形	岩手	宮城			
1	石川義塾	—	③	③	③	3/3		1
2	酒田六	0	—	1	1	0/3		4
3	磐井	0	②	—	②	2/3		2
4	宮床	0	②	1	—	1/3		3
	負組数							

Cブロック

		1	2	3	4	勝率	勝組数	順位
	学校名	秋田	福島	山形	宮城			
1	大館一	—	③	③	②	3/3		1
2	梁川	0	—	③	1	1/3		3
3	鶴岡三	R	R	—	R	0/3		4
4	大河原	1	②	③	—	2/3		2
	負組数							

Bブロック

		1	2	3	4	勝率	勝組数	順位
	学校名	山形	秋田	岩手	青森			
1	宮内	—	②	②	②	3/3		1
2	南外	1	—	②	②	2/3		2
3	軽米	1	1	—	1	0/3		4
4	平賀西	1	1	②	—	1/3		3
	負組数							

Dブロック

		1	2	3	4	勝率	勝組数	順位
	学校名	岩手	山形	青森	福島			
1	中野	—	③	1	1	1/3		3
2	櫛引	R	—	R	R	0/3		4
3	東北	②	③	—	②	3/3		1
4	安達	②	③	1	—	2/4		2
	負組数							

女子決勝トーナメント

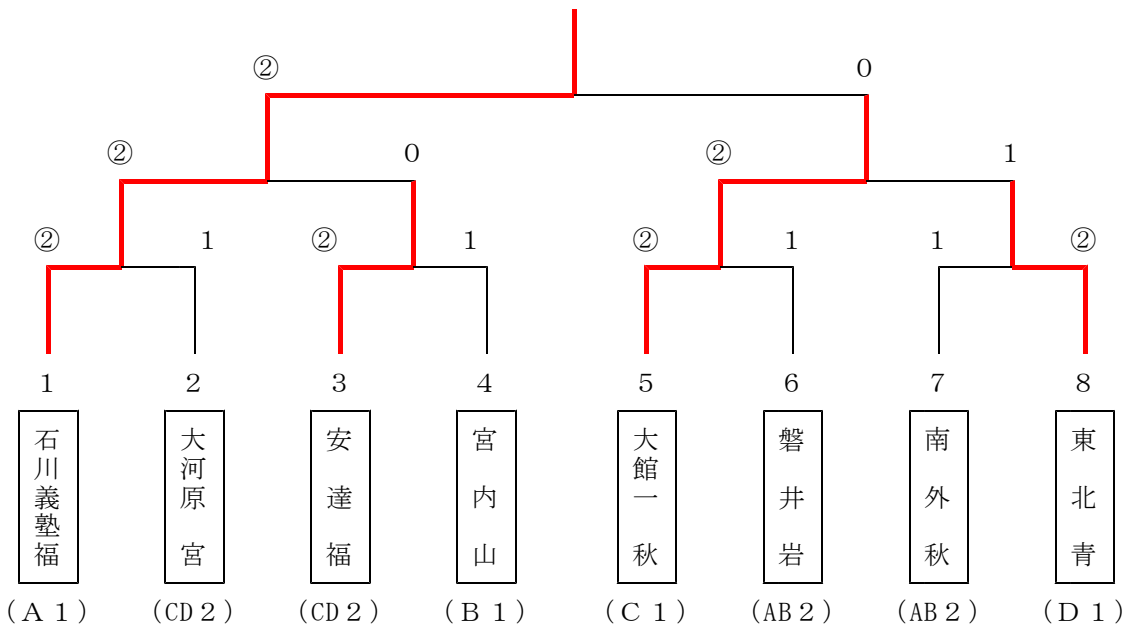

女子研修トーナメント

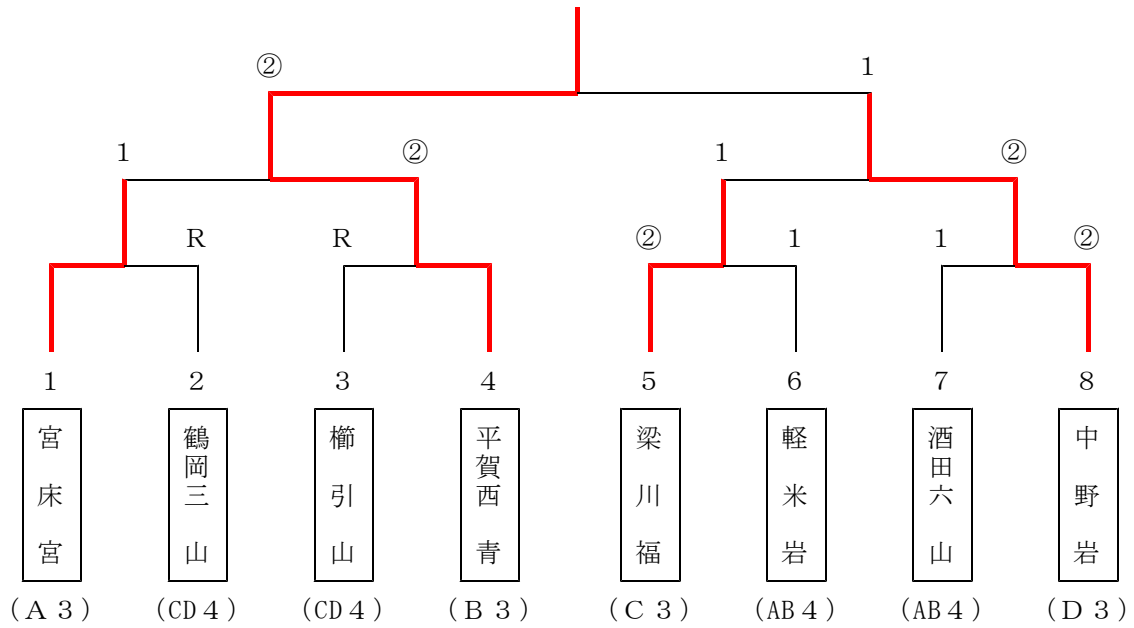

男子研修リーグ戦

		1	2	3	4	5	勝率	勝組数	順位
	学校名	山形	青森	青森	岩手	宮城			
1	河北	△	③	②	②	0	3/4		2
2	五所川原三	0	△	1	1	0	0/4		5
3	名川	1	②	△	0	1	1/4		4
4	胆沢	1	②	③	△	1	2/4		3
5	錦ヶ丘	③	③	②	②	△	4/4		1
	負組数								